

ERSATZTEILBLATT – SCHNELLWECHSLER

QUICKCHANGE HYDRAULISCH QC08

QCprotect™

EINSATZGEWICHT 6 BIS 12 T

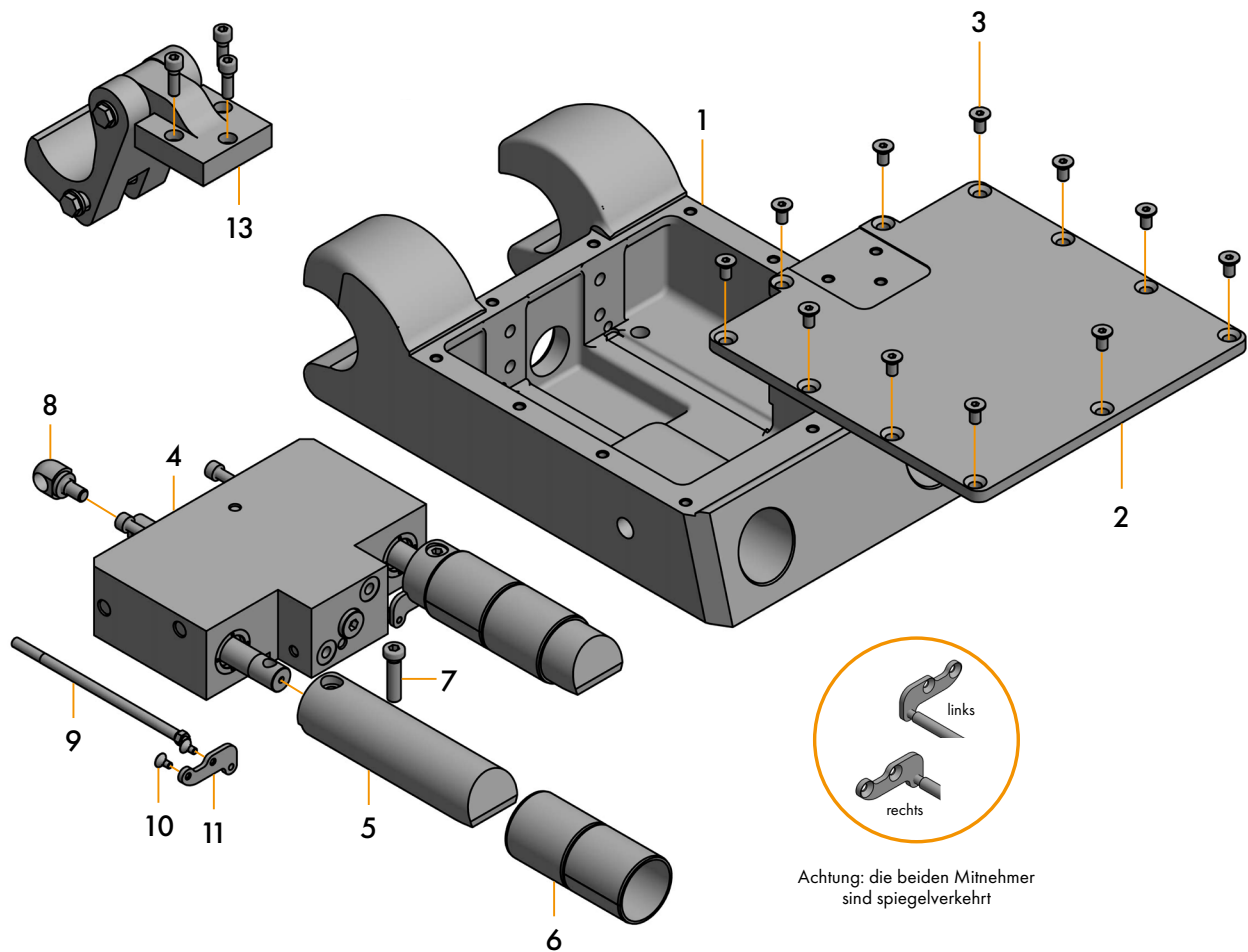

Pos.	Bezeichnung	Menge
1	QC08Hp Gehäuse	1
2	QC08Hp Verschlussdeckel	1
3	Senkkopf-Schraube M8x16	11
4	QC08Hp Zylindereinheit	1
5	QC08Hp Riegelbolzen	2
6	QC08Hp Gleitbuchse	4
7	Zylinderkopf-Schraube M10x40	2

Pos.	Bezeichnung	Menge
8	Ansteuerung Fangklaue	1
9	QC08Hp Anzeigestift	2
10	Senkkopf-Schraube M5x10	4
11	QC08Hp Mitnehmer Anzeigestift links	1
12	QC08Hp Mitnehmer Anzeigestift rechts	1
13	QC08Hp Fangklaue	1